

CUBO

HIGH PRECISION

www.winefit.com



MANUALE D'USO - USER MANUAL

MAN10004 - Fb 0

winefit
Quality wine dispenser





INHALT

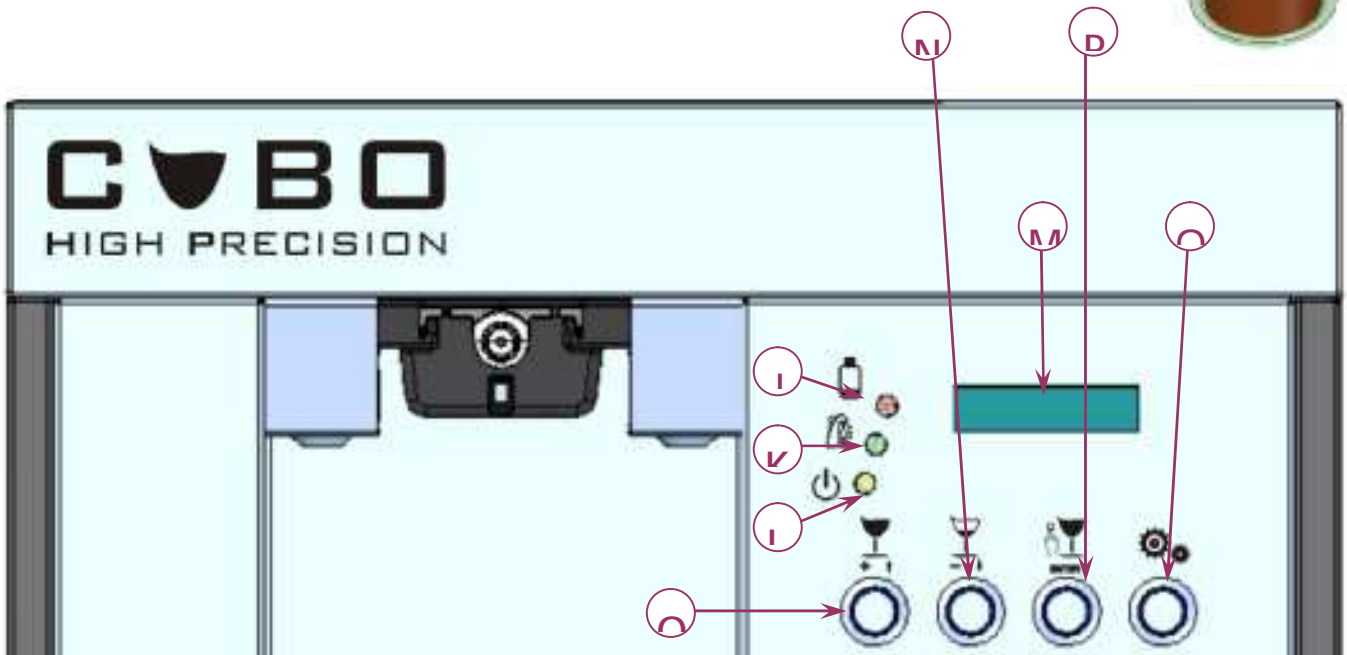
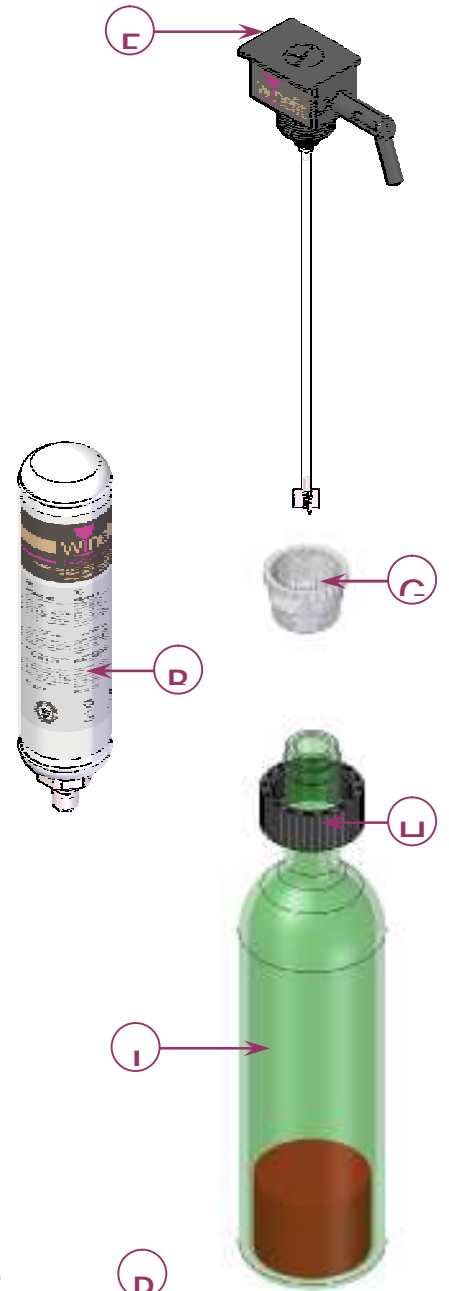
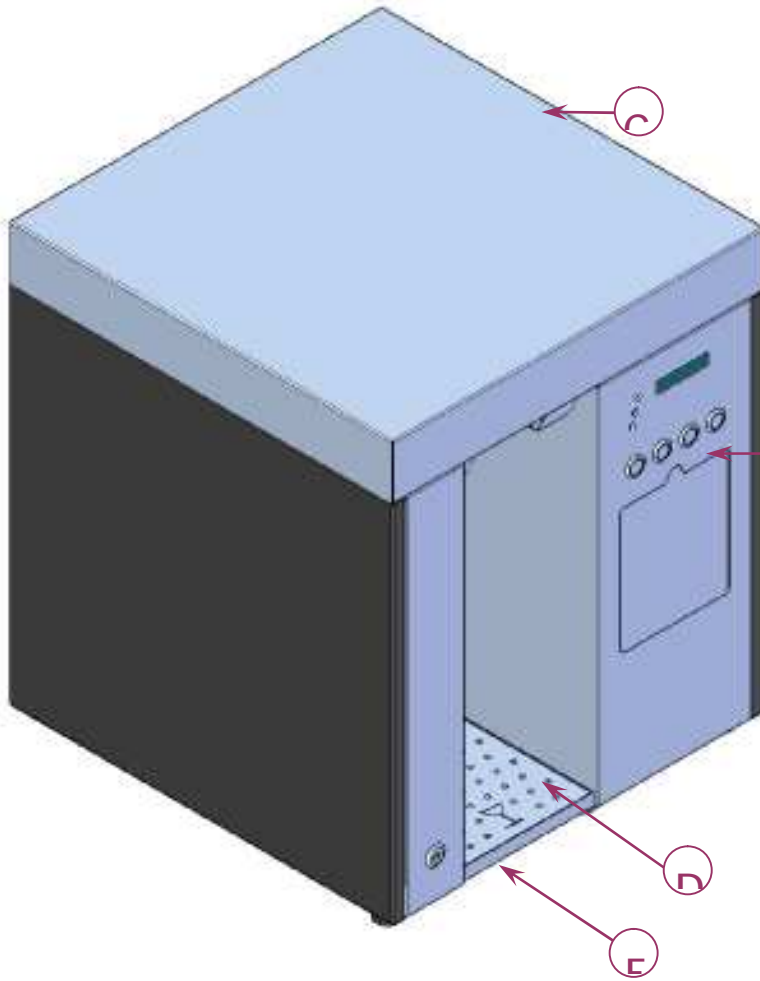



| | |
|--|-----------|
| INHALT | 3 |
| EINLEITUNG | 5 |
| ALLGEMEINE INFORMATIONEN | 5 |
| BAUTEILBEZEICHNUNGEN | 5 |
| HAUPTKOMPONENTEN (ABB. 1) | 5 |
| FOLIENASTATUR (ABB. 1) | 6 |
| VOR DEM ERSTEN GEBRAUCH | 6 |
| WINEFIT CUBO FÜR DEN GEBRAUCH VORBEREITEN | 7 |
| ELEKTROANSCHLÜSSE | 7 |
| EINSETZEN DER GASKARTUSCHE | 8 |
| VORBEREITEN DES AUSLAUFVENTILS | 9 |
| VORBEREITEN DER WEINFLASCHE | 9 |
| EINSETZEN DER WEINFLASCHE | 11 |
| AUSTAUSCH DER GASKARTUSCHE | 12 |
| AUSGABE EINER „VERKOSTUNGSPORTION“ | 13 |
| REINIGEN DES AUSLAUFVENTILS | 16 |
| REINIGEN DER TROPFSCHALE | 18 |
| EINSTELLUNGEN UND ZÄHLER | 19 |
| SCHANKMENGE "VOLLES GLAS" | 19 |
| "PROBIERSCHLUCK" SCHANKMENGE | 20 |
| ANZEIGESPRACHE | 22 |
| EINHEITENZÄHLER VOLLES GLAS | 23 |
| EINHEITENZÄHLER VERKOSTUNG | 24 |
| GASKARTUSCHEN-ZÄHLER | 25 |
| GESAMT ZÄHLER..... | 26 |
| MAßEINHEITEN | 27 |
| WARTUNG | 28 |
| WECHSELN DER GASKARTUSCHENDICHTUNG | 28 |
| FEHLERSUCHE | 30 |
| ANZEIGE AUS..... | 30 |
| ALARMMELDUNGEN | 30 |
| KARTUSCHE EINSETZEN..... | 30 |
| WEINFLASCHE EINSETZEN..... | 30 |
| LISTE DER ERSATZTEILE UND ZUBEHÖR | 31 |
| BESTELLNUMMERN UND KURZBESCHREIBUNG | 31 |
| NOTIZEN | 32 |

ABB. 1



EINLEITUNG

Winefit     ist ein Wein Ausgabegerät, das unter Verwendung eines Inertgases wie Argon, den Wein in der Flasche nach dem Öffnen konserviert. Ein spezielles Auslaufventil hält die Flasche hermetisch verschlossen, bis sie vollständig geleert ist.

Winefit     wurde für verschiedenste enologische Anwendungen konzipiert, bei denen Wein als Probierschluck oder glasweise angeboten wird. Immer häufiger sind das Weinstuben, Weineinzelhandelsgeschäfte, Restaurants und Bars, sowie private Keller..

ALLGEMEINE INFORMATIONEN

Winefit     Abmessungen:



Höhe: 502,0 mm



Breite: 430,0 mm

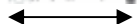

Tiefe: 445,0 mm



Gewicht: 22,0 kg

BAUTEILBEZEICHNUNGEN

HAUPTKOMPONENTEN (ABB. 1)



- A** ABDECKUNG GASKARTUSCHE
- B** GASFLASCHE
- C** WINEFIT CUBO
- D** TROPFGITTER
- E** TROPFSCHALE
- F** AUSLAUFVENTIL
- G** INNENRING
- H** AUßENRING
- I** WEINFLASCHE

FOLIENASTATUR (ABB. 1)

- J** ROTE LED "KEINE GASFLASCHE" oder "GASFLASCHE LEER"
- K** GRÜNE LED: DIE WEINFLASCHE IST RICHTIG PLATZIERT
- L** GELBE LED: STROMVERSORGUNG KORREKT
- M** LCD BILDSCHIRM
- N** "PROBIERSCHLUCK" VOREINGESTELLTE MENGE ZAPFEN
- O** "VOLLES GLAS" VOREINGESTELLTE MENGE ZAPFEN
- P** INDIVIDUELLE FÜLLMENGE ZAPFEN
- Q** STOP TASTE

VOR DEM ERSTEN GEBRAUCH

Bitte lesen Sie diese Gebrauchsanleitung sorgfältig und vollständig, bevor Sie **Winefit**  zum ersten Mal benutzen. Bitte bewahren Sie die Gebrauchsanleitung an einem trockenen Ort in der Nähe Ihres Gerätes auf und sorgen Sie dafür, dass keine Seiten verloren gehen. Am Ende der Beschreibungen finden Sie Raum für eigene Notizen.

- Ü Bevor sie das Netzkabel in die rückseitige Steckdose mit Hauptschalter des **Winefit**  einführen, vergewissern Sie sich bitte, dass Ihr Gerät zu der örtlichen Netzspannung passt.
- Ü Stellen Sie **Winefit**  auf eine stabile horizontale Unterlage.
- Ü Halten Sie das Gerät außerhalb der Reichweite von Kindern und lassen Sie es nicht unbeaufsichtigt.





WINEFIT CUBO FÜR DEN GEBRAUCH VORBEREITEN

ELEKTROANSCHLÜSSE

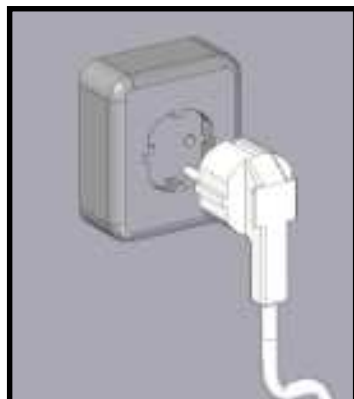

- Ü Stellen Sie **Winefit**    auf eine stabile horizontale Unterlage.



- Ü Stecken Sie den Stecker des Stromkabels in eine Steckdose mit der zum Gerät passenden Stromspannung, die Sie auf dem  Etiket des **Winefit**   finden
- Ü Schalten Sie **Winefit**   **one** ein, indem Sie den Schalter auf der Rückseite des Gerätes auf 1 stellen. Das Display zeigt den Lauftext: **Zum Fortfahren Kartu. einsetzen:**

WINEFIT CUBO

Kartu. einsetzen

EINSETZEN DER GASKARTUSCHE

Das Gerät ist nur für die Verwendung spezieller Kartuschen des **WINEFIT**® Herstellers konzipiert. Die Verwendung anderer Gaskartuschen kann den Gebrauch des Gerätes unsicher machen und lässt die Herstellergarantie erlöschen.

Wegen des hohen Fülldrucks von 110 bar muss die Gaskartusche vor mechanischen Beschädigungen geschützt werden und von Hitzequellen fern gehalten werden.

Bitte prüfen Sie, ob Ihr Gerät bereits mit einer installierten Gaskartuschen geliefert wurde.



- Ü Öffnen Sie die Gaskartuschenabdeckung bei eingeschaltetem Gerät.

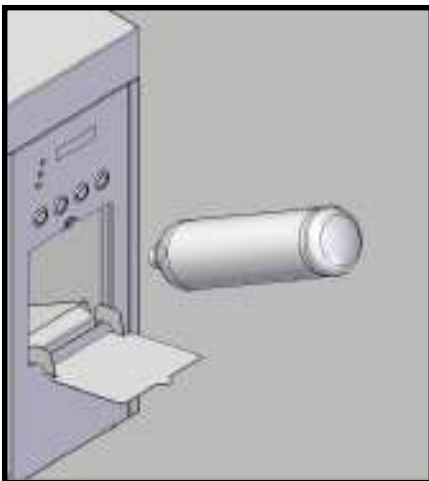

- Ü bei rot leuchtender LED   die Gaskartusche auf dem unten sichtbaren Schraubensitz zentrieren und zügig und ohne Absetzen einschrauben, damit kein Gasverlust auftritt. **HINWEIS ZUM RICHTIGEN EINSETZEN DER KARTUSCHE:** Schrauben Sie die Gaskartusche so tief in den

Schraubensitz, bis die rote LED   erlischt. Nach dem Erlöschen der roten LED drehen Sie bitte 1/8 Umdrehung weiter. **WARNUNG:** mehr als 1/8 Umdrehung kann die Gaskichtung beschädigen.

- Ü Das Display zeigt folgenden Lauftext:
Weinflasche einsetzen zum Fortfahren.
Qualität bis zu 30 Tagen gewährleistet.

WINEFIT CUBO
 Weinflasche einsetz

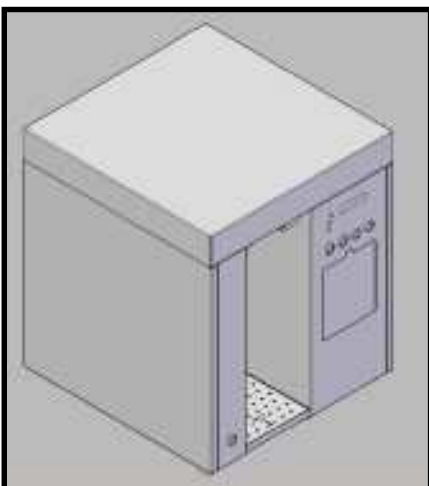

- Ü Schließen Sie die Abdeckung der Gaskartusche

VORBEREITEN DES AUSLAUFVENTILS

Das Auslaufventil besteht aus drei verschiedenen Teilen: dem Ventilkopf, dem Wein-Zuleitungsschlauch und dem Filter. Die 3 Teile müssen vor Gebrauch zusammengefügt sein. Arbeiten Sie hierzu bitte auf einer sauberen Unterlage

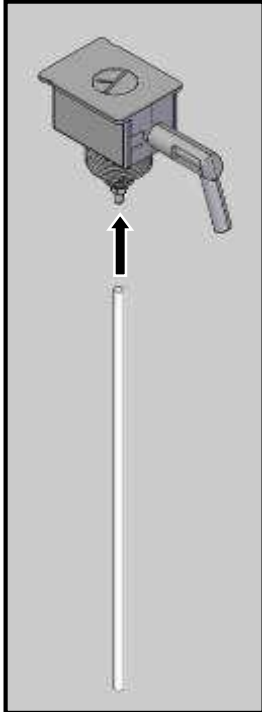

- Ü Stecken Sie den Siliconschlauch auf die Tülle am Auslaufventil. Schieben Sie den Schlauch vorsichtig auf, bis er fest auf der gesamten Länge der Tülle sitzt.

- Ü Montieren sie den Filter: Schieben Sie den Schlauch ebenfalls, wie oben beschrieben, über die Tülle am Filter.

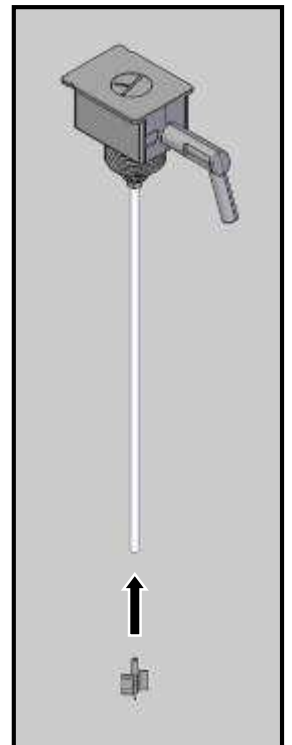

Das Auslaufventil ist nun einsatzbereit.

VORBEREITEN DER WEINFLASCHE

Arbeiten Sie auf einer ebenen Unterlage, entkorken Sie die Flasche.



- Ü Stecken Sie die äußere Schraubtülle auf den Flaschenhals.

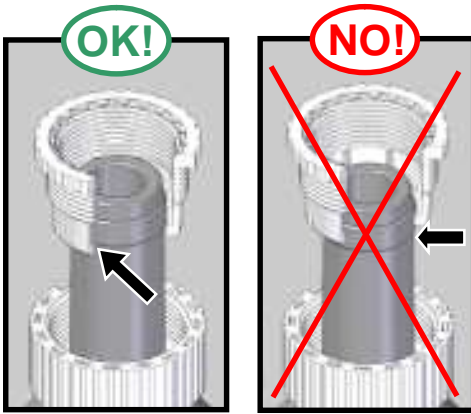

Ü Stecken Sie die innere Schraubtülle über den Flaschenhals, sodass der angeformte Ringanschlag unter der Tropfwulst sitzt.

Ü Schieben Sie die innere Schraubtülle bis zum unteren Rand der Tropfwulst. Der Anschlag der inneren Schraubtülle muss dabei am unteren Rand der Tropfwulst anliegen.

Ü Schrauben Sie die äußere Tülle auf die Innere. Ziehen Sie die Verschraubung der Tüllen so an, dass sie sich weder nach oben, noch nach unten bewegen lassen.

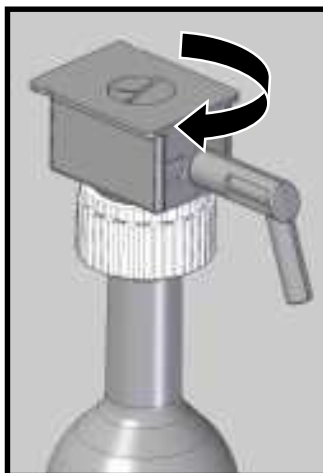
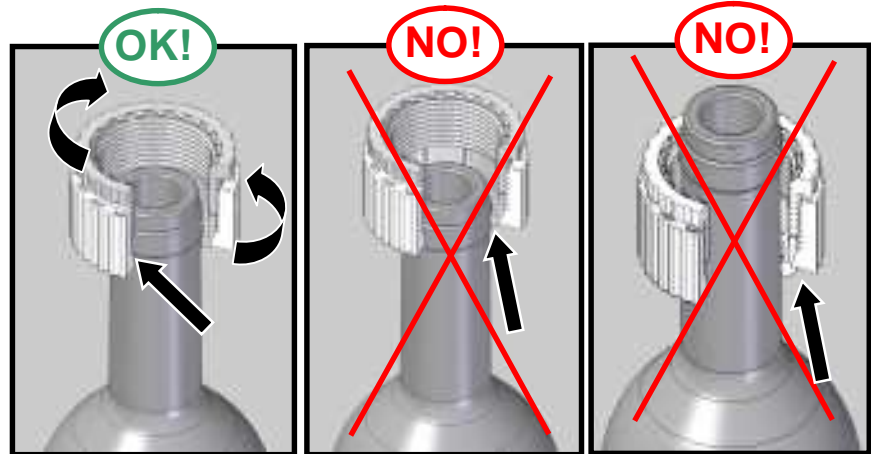



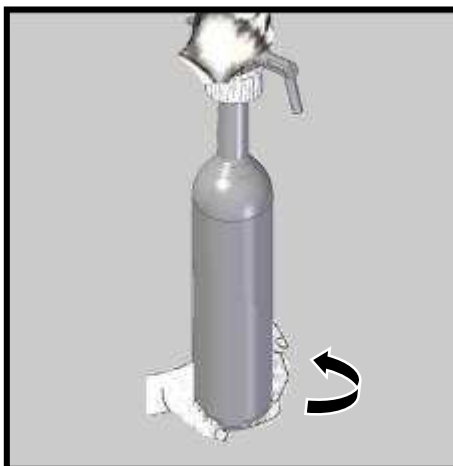



Ü Während Sie die Flasche mit der linken Hand am Schraubring festhalten, setzen Sie bitte mit der rechten Hand das Auslaufventil an und schrauben Sie es in das Gewinde des Schraubrings, bis die Dichtung auf der Flaschenöffnung aufliegt. **Achtung: Bitte fest anziehen, ohne dass die Flasche sich dreht.**



Ü Um den richtigen Sitz zu prüfen, halten Sie bitte nun das Auslaufventil fest und versuchen die Flasche zu drehen. Gelingt Ihnen das mit geringem Kraftaufwand, wiederholen Sie den oben beschriebenen Vorgang bitte von Anfang an.





EINSETZEN DER WEINFLASCHE

Wenn die oben beschriebenen Schritte erfolgreich abgeschlossen sind, leuchtet nur die gelbe LED im Winefit     display  . Im Display erscheint folgender Lauftext:

Zum Fortfahren Weinflasche einsetzen. Qualität bis zu 30 Tagen gewährleistet.

WINEFIT CUBO

Weinflasche einsetz

Nun können Sie eine mit dem Auslaufventil versehene Flaschen in die Führungsschienen des Winefit     einschieben.

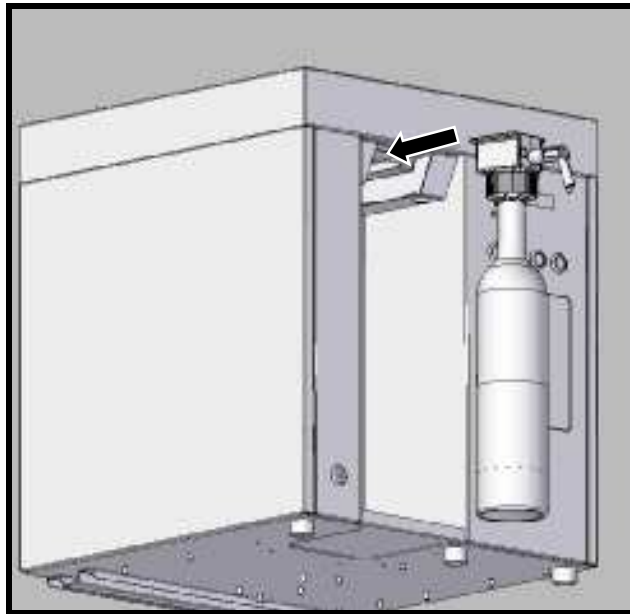

Sobald die Flasche bis zum Endanschlag geschoben ist, leuchtet die grüne LED  .

Das Display zeigt:

WINEFIT CUBO



Ausgabe Taste drücken

Winefit     ist nun betriebsbereit.

AUSTAUSCH DER GASKARTUSCHE

Das Gerät ist nur für die Verwendung spezieller Kartuschen des **WINEFIT**® Herstellers konzipiert. Die Verwendung anderer Gaskartuschen kann den Gebrauch des Gerätes unsicher machen und lässt die Herstellergarantie erlöschen

Wegen des hohen Fülldrucks von 110 bar muss die Gaskartusche vor mechanischen Beschädigungen geschützt werden und von Hitzequellen fern gehalten werden.

Wenn das komprimierte Gas in der Kartusche verbraucht ist beginnt die rote LED   zu leuchten und das Display zeigt:

WINEFIT CUBO
Argonkartu. leer

Operare come segue:



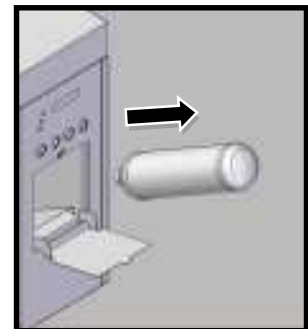

Ü Gehen Sie bitte vor, wie beim einsetzen einer neuen Gasflasche oben beschrieben.

Ü Bitte schrauben Sie die verbrauchte Gaskartusche zügig heraus. Entnehmen Sie die Kartusche.



Setzen Sie die neue Gaskartusche ein und schrauben Sie diese zügig in die Messingaufnahme.

BITTE BEACHTEN SIE DIE RICHTIGE HANDHABUNG BEIM EINSETZEN DER KARTUSCHE: Schrauben Sie die Gaskartusche

zügig so tief in den Schraubstz, bis die rote LED   erlischt. Wenn die rote LED erloschen ist, drehen Sie bitte 1/8 Umdrehung weiter. WARNUNG: ein Drehen um mehr als 1/8 Umdrehung kann die Gasdichtung beschädigen.

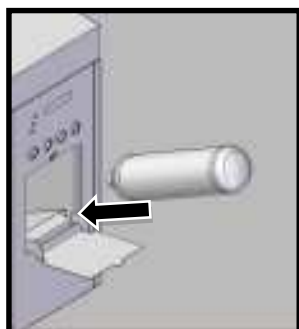





Ü Schließen Sie die Abdeckung der Gaskartusche

Hinweis: Die Gaskartuschen sind aus Stahl und Messing gefertigt. Völlig entleerte Kartuschen sollten gesammelt und über einen zugelassenen Entsorger dem Stoffkreislauf zurückgegeben werden.

BEDIENUNG DES DI WINEFIT CUBO

AUSGABE EINER „VERKOSTUNGSPORTION“

Wenn Sie **Winefit**     einschalten, Gas vorhanden ist und die Flasche richtig eingesetzt ist, zeigt das Display:

WINEFIT CUBO
Ausgabe Taste drücken

Halten Sie ein leeres Glas dicht unter die Auslauffülle und drücken Sie

die „Probierschluck“ Taste  .

Während der Wein ausläuft zeigt das Display:





Ausgabe
In Bearbeitung

Nach Erreichen der vorgewählten Weinmenge zeigt das Display die blinkende Nachricht:

Ausgabe beendet
warten

Warten Sie, bis im Display folgende Anzeige erscheint:

WINEFIT one
Ausgabe Taste drücken

Die Ausgabe der Probierportion ist nun beendet. Der Probierschluck kann serviert werden. **Winefit**     ist Einsatzbereit.

Hinweis: Sie können jederzeit  drücken, um den Auslauf zu unterbrechen.

Hinweis: Wenn eine Weinsorte nicht weiter ausgeschenkt werden soll, entnehmen Sie bitte die Flasche mit dem Auslaufventil, indem Sie beides am Ventil aus der Führung ziehen. Lagern Sie die Flasche bei einem dem Wein angemessenen Klima. Ziehen Sie die

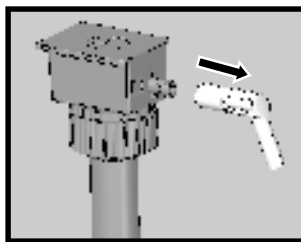
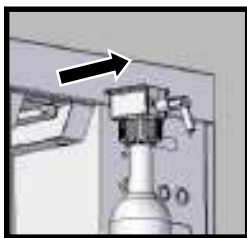



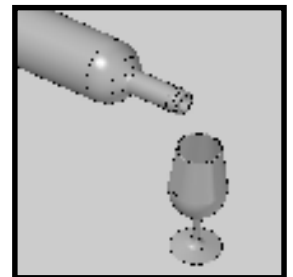

Ausgusstülle ab und spülen Sie diese mit Wasser.

Wenn die Restmenge in der Flasche kleiner ½ Glas ist, empfehlen wir, das Auslaufventil abzuschrauben und den

restlichen Wein wie gewohnt aus der Flasche in das Glas schenken.



ABGABE EINES VOLLEN GLASES

Wenn Sie **Winefit**     einschalten, Gas vorhanden ist und die Flasche richtig eingesetzt ist, zeigt das Display:

WINEFIT CUBO

Ausgabe Taste drücken

Halten Sie ein leeres Glas dicht unter die Auslauffülle und drücken Sie



die „Volles Glas“ Taste .

Während der Wein ausläuft zeigt das Display:

Ausgabe

In Bearbeitung

Nach Erreichen der vorgewählten Weinmenge zeigt das Display die blinkende Nachricht:





Ausgabe beendet

warten

Warten Sie, bis im Display folgende Anzeige erscheint:

WINEFIT one

Ausgabe Taste drücken

Die Ausgabe der „Volles Glas“ Portion ist nun beendet. Das Glas Wein kann serviert werden. **Winefit**     ist Einsatzbereit operatione.

Hinweis: Sie können jederzeit  drücken, um den Auslauf zu unterbrechen.



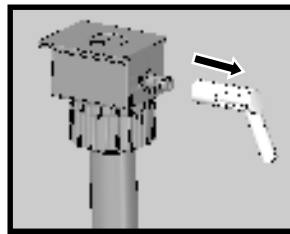
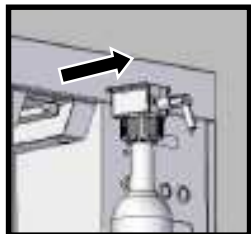

Hinweis: Wenn eine Weinsorte nicht weiter ausgeschenkt werden soll, entnehmen Sie bitte die Flasche mit dem Auslaufventil, indem Sie beides am Ventil aus der Führung ziehen. Lagern Sie die Flasche bei einem dem Wein angemessenen Klima. Ziehen Sie die Ausgusstülle ab und spülen Sie diese mit Wasser.

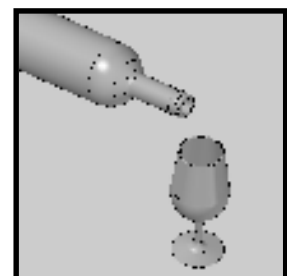

Wenn die Restmenge in der Flasche kleiner $\frac{1}{2}$ Glas ist, empfehlen wir, das Auslaufventil abzuschrauben und den restlichen Wein wie gewohnt aus der Flasche in das Glas schenken.



HANDDOSIERUNG

Wenn Sie **Winefit**     einschalten, Gas vorhanden ist und die Flasche richtig eingesetzt ist, zeigt das Display:

WINEFIT CUBO

Ausgabe Taste drücken

Halten Sie ein leeres Glas dicht unter die Auslauffülle und drücken Sie die

“Manueller Ausschank” Taste  .

Während der Wein ausläuft zeigt das Display:

Ausgabe

In Bearbeitung

Wenn die Taste frei gegeben wird, wird das Auslaufventil mit einem Gasstoß gereinigt.

Das Display zeigt die blinkende Nachricht:

Ausgabe beendet

warten

Warten Sie, bis im Display folgende Anzeige erscheint:

WINEFIT CUBO

Ausgabe Taste drücken

Die Ausgabe der Manuellen Portion ist nun beendet. Das Glas Wein kann serviert werden.

Winefit     ist Einsatzbereit.

Hinweis: Wenn eine Weinsorte nicht weiter ausgeschenkt werden soll, entnehmen Sie bitte die Flasche mit dem Auslaufventil, indem Sie beides am Ventil aus der Führung ziehen. Lagern Sie die Flasche bei einem dem Wein angemessenen Klima. Ziehen Sie die Ausgusstülle ab und spülen Sie diese mit Wasser.

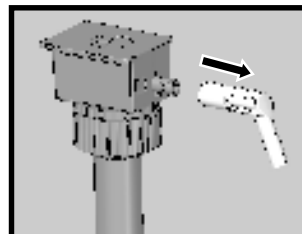

Wenn die Restmenge in der Flasche kleiner $\frac{1}{2}$ Glas ist, empfehlen wir, das Auslaufventil abzuschrauben und den restlichen Wein wie gewohnt aus der Flasche in das Glas schenken.

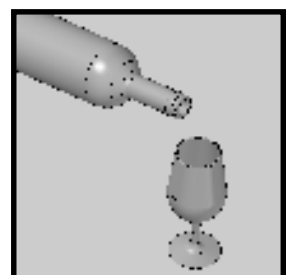

REINIGEN DES AUSLAUFVENTILS

Nach dem Entnehmen der Flasche muss das von Weinresten und eventuellen Verkrustungen, die die Kappe beschädigen können gereinigt werden..

Schrauben Sie zuerst das Auslaufventil ab während Sie die Schraubtüllen festhalten. Danach schrauben Sie die Schraubtüllen auseinander und entfernen sie vom Flaschenhals.

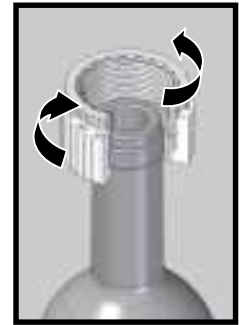

Wenn das Auslaufventil und die Schraubtüllen entfernt sind, gehen Sie vor wie unten beschrieben:

Spülen Sie die Weinflasche mit sauberem Trinkwasser, bis alle festen und flüssigen Rückstände entfernt sind.

Füllen Sie die gespülte Flasche zur Hälfte mit sauberem Trinkwasser.

HINWEIS: Wir empfehlen immer eine gespülte Flasche für Reinigungsarbeiten bereit zu halten.



Ü Schieben Sie die äußere Schraubtülle über den Hals der Weinflasche.

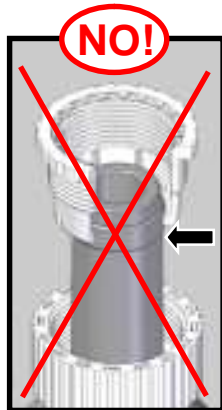

Ü Setzen Sie die innere Schraubtülle auf den Hals der Weinflasche und überprüfen Sie, dass der Anschlag unterhalb der Tropfwulst sitzt.



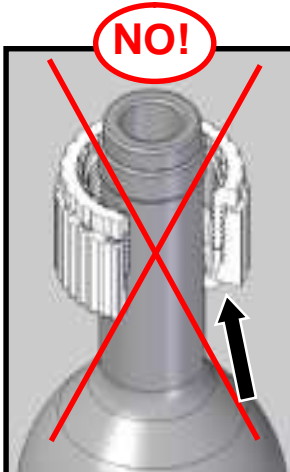
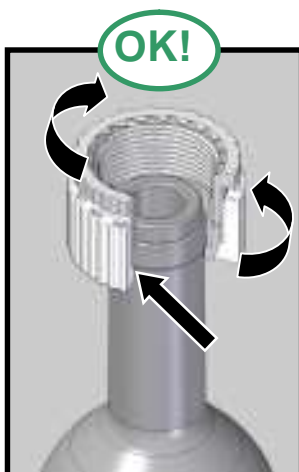

Ü Schieben Sie die innere Schraubtülle bis zum unteren Rand der Tropfwulst.

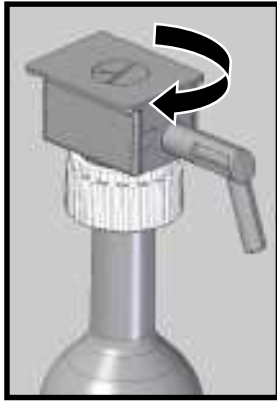

Schrauben Sie die äußere Tülle auf die Innere. Ziehen Sie die Verschraubung der Tüllen so an, dass sie sich weder nach oben, noch nach unten bewegen lassen



- Ü Während Sie die Flasche mit der linken Hand am Schraubring festhalten, setzen Sie bitte mit der rechten Hand das Auslaufventil an und schrauben Sie es in das Gewinde des Schraubrings, bis die Dichtung auf der Flaschenöffnung aufliegt. **Achtung: Bitte fest anziehen, ohne dass die Flasche sich dreht.**

Mit eingeschaltetem **Winefit**     und korrekt eingesetzter Weinflasche zeigt das Display das Hauptmenue:

WINEFIT CUBO

Ausgabe Taste drücken

Stellen Sie ein Gefäß (oder ein großes leeres Glas) unter das Auslaufventil und halten Sie die

“Manueller Ausschank” Taste  gedrückt bis das Gefäß oder Glas zu 160 ml gefüllt ist.

Während der Abgabe zeigt das Display:

Ausgabe in

Bearbeitung

Wenn die Ausschank Taste losgelassen wird, blinkt die Anzeige.

Das Display zeigt die blinkende Nachricht:

Ausgabe beendet

warten

Warten Sie, bis im Display folgende Anzeige erscheint:

WINEFIT CUBO

Ausgabe Taste drücken

Die Reinigung des Auslaufventils ist nun abgeschlossen.

REINIGEN DER TROPFSCHALE

Wir empfehlen die Tropfschale regelmäßig zu Reinigen. Gehen Sie vor wie folgt:

Heben Sie Rost und Tropfschale leicht an und ziehen Sie sie dann heraus. Trennen Sie beide und reinigen Sie sie unter fließendem Wasser mit einem sauberen Tuch.

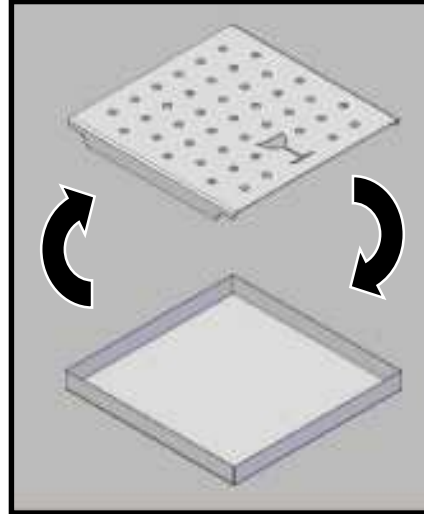
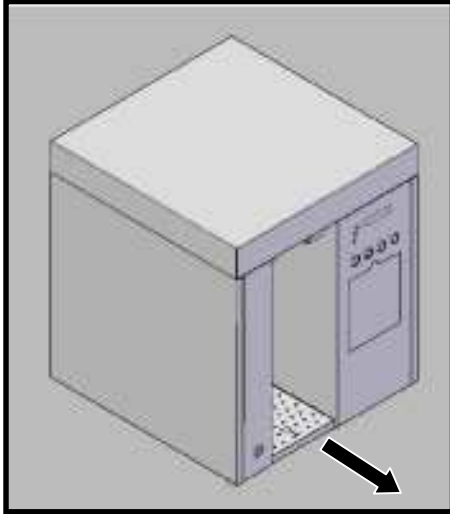

Nach dem Waschen und Trocknen das Rost auf die Tropfschale setzen und in das Gerät einsetzen.

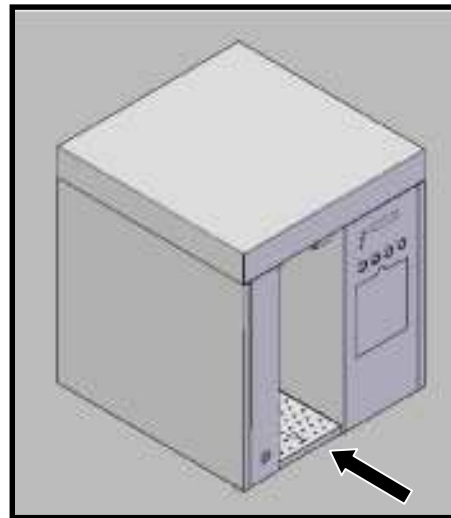
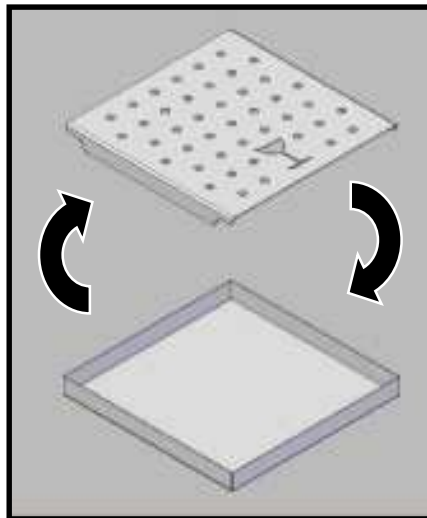

EINSTELLUNGEN UND ZÄHLER

Achtung: Um das Menue EINSTELLUNGEN und ZÄHLER aufzurufen müssen Sie die

Flasche entfernen (grüne LED   erlischt automatisch).

Wenn die Flasche noch eingelegt ist erscheint im Display:

Grundeinstellung
Flasche entfernen.

SCHANKMENGE "VOLLES GLAS"

Die Schankmenge für ein „Volles Glas“ ist einstellbar. Um sie zu ändern gehen Sie vor wie folgt.

Anzeige im Display:

WINEFIT CUBO
Weinflasche einsetzen

nach Drücken der STOP Taste  erscheint im Display:

ganzes Glas
Verkostung

Drücken Sie die Taste "Manueller Ausschank"  während im Display die Anzeige "ganzes Glas" blinkt Daraufhin erscheint im Display:

Weinmenge
100 ml

Wurde die Menge bereits zuvor festgelegt, zeigt das Display die zuletzt eingestellte Menge an.

Drücken der Taste "Probierschluck" , verringert die ausgeschänkte Menge jeweils um 5

ml. Drücken der Taste "Volles Glas" , erhöht die ausgeschänkte Menge jeweils um 5 ml. Maximal sind 200 ml Schankvolumen für die Schankmenge "Volles Glas" möglich.

Die Abweichung vom eingestellten Wert ist $\leq 2\%$.

Ist die gewünschte Menge erreicht, drücken Sie erneut die Taste "Manueller Ausschank"  um fortzufahren.

Drücken Sie die STOP Taste  um das Menue Einstellungen zu verlassen. Die Anzeige im Display wechselt zum Hauptmenue:

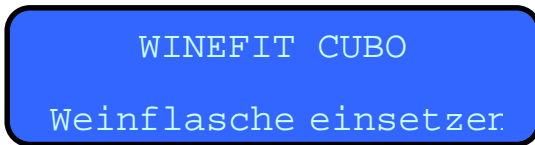

Der Vorgang ist nun abgeschlossen.

SCHANKMENGE "PROBIERSCHLUCK"

Die Schankmenge für den "Probierschluck" ist einstellbar. Um sie zu ändern gehen Sie vor wie folgt:

Anzeige im Display:

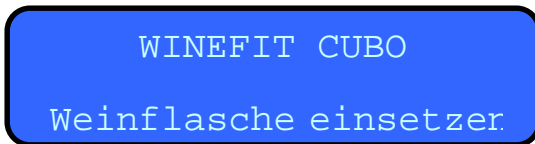

nach Drücken der STOP Taste , erscheint im Display:



Drücken Sie die Taste "Probierschluck"  um zu "Verkostung" zu wechseln.

Drücken Sie während im Display die Anzeige "Verkostung" blinkt die Taste "Manueller

Ausschank"  Daraufhin erscheint im Display:

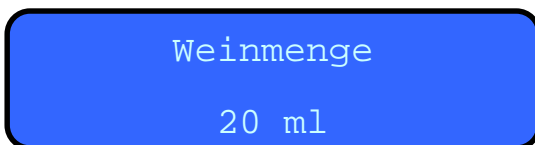

Wurde die Menge bereits zuvor festgelegt, zeigt das Display die zuletzt eingestellte Menge an.

Drücken der Taste "Probierschluck"  verringert die ausgeschänkte Menge jeweils um 5

ml. Drücken der Taste "Volles Glas"  erhöht die ausgeschänkte Menge jeweils um 5 ml. Maximal sind 120 ml Schankvolumen für die Schankmenge "Verkostung" möglich.

Die Abweichung vom eingestellten Wert ist $\leq 2\%$.

Ist die gewünschte Menge erreicht, drücken Sie erneut die Taste "Manueller Ausschank"



um fortzufahren.

Drücken Sie die STOP Taste  um das Menü Einstellungen zu verlassen. Die Anzeige im Display wechselt zum Hauptmenü:

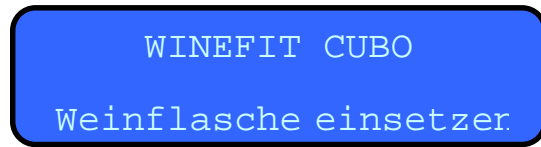

Vorgang ist nun abgeschlossen.

ANZEIGESPRACHE

Um die Sprache zu ändern, gehen Sie wie unten erläutert vor.
Vom Hauptmenue aus

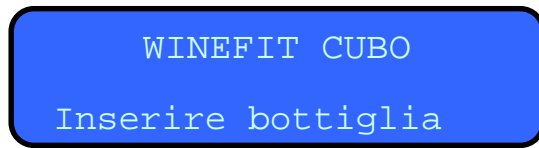

Drücken Sie die STOP Taste , Im Display erscheint daraufhin:





Drücken Sie die Taste "Probierschluck"  zwei mal um zum Sprachmenue zu wechseln:

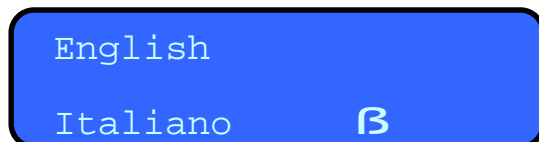

Drücken Sie die Taste "Manueller Ausschank"  während im Display die Anzeige SPRACHE blinkt. Daraufhin erscheint im Display folgende Anzeige:





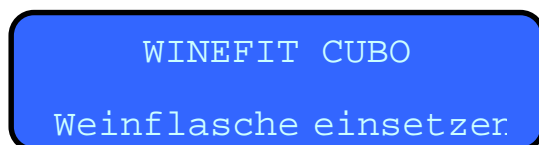

Drücken Sie  um auf -oder  . abwärts zu scrollen. Wenn die gewünschte Sprache blinkt, bestätigen Sie Ihre Eingabe durch Drücken der Taste "Manueller Ausschank"  .
Le lingue a disposizione sono: Inglese, Italiano, Francese, Tedesco, Spagnolo, Portoghese, Olandese.

Das Gerät wechselt zum Hauptmenue:



Der Vorgang ist nun abgeschlossen.

EINHEITENZÄHLER VOLLES GLAS

Winefit     speichert die Summe der Gläser, die in der Einstellung "Volles Glas" ausgeschänkt wurden.

Vom Hauptmenue aus

WINEFIT CUBO
Weinflasche einsetzen

erscheint nach Drücken der , Taste im Display die Anzeige:

ganzes Glas
Verkostung

Drücken Sie die Taste "Probierschluck"  drei mal um zum Menue EINHEIT zu gelangen:

Sprache
Einheit

Drücken Sie die Taste "Manueller Ausschank"  , um das Menue zu öffnen.

Teilmenge
Gesamtmenge

Drücken Sie während im Display TEILMENGE blinkt die Taste "Manueller Ausschank"  .
Daraufhin erscheint im Display:

ganzes Glas
Verkostung

Um den "ganzes Glas" Zähler zurückzusetzen, drücken Sie während im Display die Anzeige





"ganzes Glas x" blinkt die Taste "Manueller Ausschank"  .

Wert loeschen

ganzes Glas 0
Verkostung x

HINWEIS: WINEFIT one stellt den Zähler nach Erreichen von 9999 Gläsern auf 0 zurück.

EINHEITENZÄHLER VERKOSTUNG

Winefit     speichert die Summe der Gläser, die in der Einstellung " Verkostung" ausgeschänkt wurden.

Vom Hauptmenue aus



erscheint nach Drücken der , Taste im Display die Anzeige:



Drücken Sie die Taste "Probierschluck"  drei mal um zum Menue EINHEIT zu gelangen

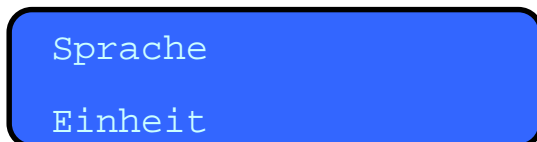

Drücken Sie dieTaste "Manueller Ausschank" , um das Menue zu öffnen.:

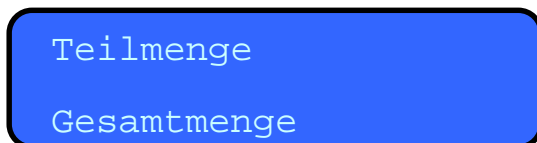

Drücken Sie während im Display TEILMENGE blinkt dieTaste "Manueller Ausschank" 
Daraufhin erscheint im Display:



Um den " Verkostung" Zähler zurückzusetzen, drücken Sie während im Display die Anzeige

"Verkostung x" blinkt die Taste "Manueller Ausschank" 



HINWEIS: WINEFIT one stellt den Zähler nach Erreichen von 9999 Gläsern auf 0 zurück.

GASKARTUSCHEN-ZÄHLER

Winefit     speichert die Summe der verbrauchten Gaskartuschen.

Vom Hauptmenue aus

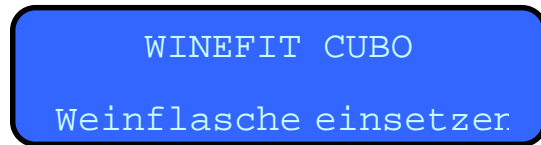

erscheint nach Drücken der , Taste im Display die Anzeige:

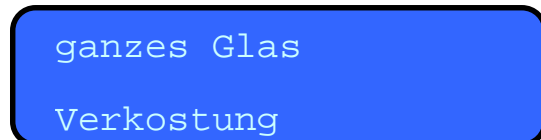

Drücken Sie die Taste "Probierschluck"  drei mal um zum Menue EINHEIT zu gelangen:

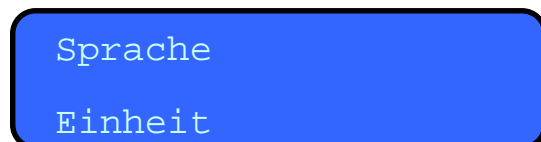

Drücken Sie die Taste "Manueller Ausschank" , um das Menue zu öffnen:

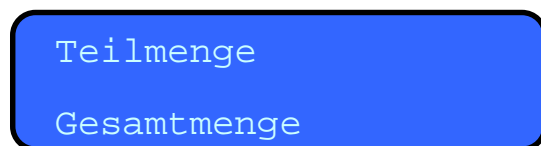

Drücken Sie während im Display die Anzeige blinkt die Taste "Manueller Ausschank" , Daraufhin erscheint im Display:



Drücken Sie die Taste "Probierschluck"  zwei Mal um zum Menue "Kartusche" zu gelangen.

Um den Gaskartuschenzähler auf Null zu stellen, halten Sie die Taste "Manueller Ausschank"





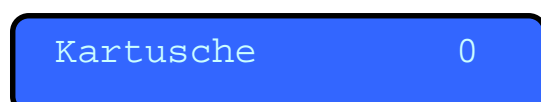

gedrückt während die Anzeige "Kartusche" blinkt.



HINWEIS: Winefit     stellt den Zähler nach Erreichen von 9999 Gläsern auf 0 zurück.

GESAMT ZÄHLER

Winefit     merkt sich die Anzahl der ausgeschänkten Gläser in den Modi "Volles Glas" und "Verkostung" sowie die Anzahl der verbrauchten Gaskartuschen.

Vom Hauptmenue aus:

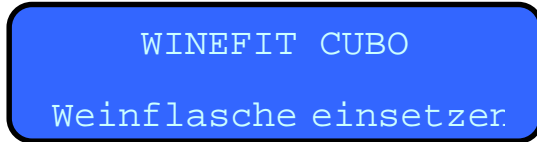

erscheint nach Drücken der  Taste im Display die Anzeige:



Drücken Sie die Taste "Probierschluck"  drei mal um zum Menue EINHEIT zu gelangen

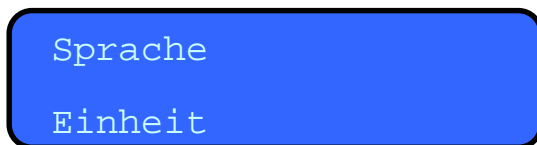



Drücken Sie dieTaste "Manueller Ausschank"  , um das Menue zu öffnen.



Drücken Sie während im Display die Anzeige GESAMTMENGE blinkt dieTaste "Manueller

Ausschank"  . Das Display zeigt daraufhin die Summe der durchgeführten Abgaben in den Modi "ganzes Glas", "TEILMENGE" und die Anzahl der verbrauchten Gaskartuschen.

Drücken Sie  um auf- bzw.  . abwärts zu scrollen oder  zum Beenden

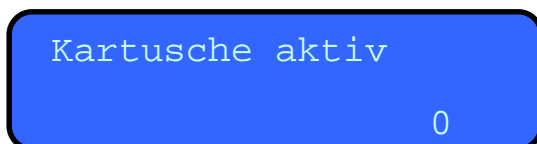
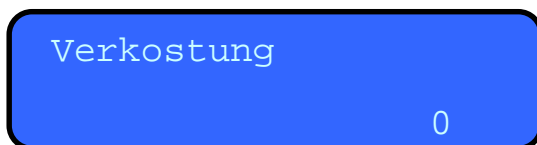

MASSEINHEITEN

Um die Maßeinheiten zu ändern, gehen Sie vor wie unten beschrieben.

Vom Hauptbildschirm aus:

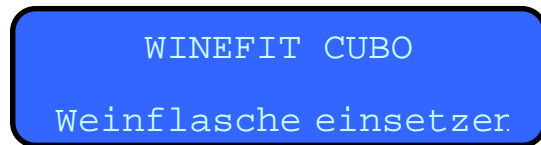

erscheint nach Drücken der  Taste im Display die Anzeige:





Drücken Sie die  Taste vier Mal um zum Menu MASSEINHEIT zu gelangen.



Drücken Sie die  Taste, um das Menu zu öffnen.



Drücken Sie  um auf- oder  abwärts zu scrollen. Wenn die gewünschte Einheit blinkt, drücken Sie zum Bestätigen die Taste "Manueller Ausschank" .

Das Gerät wechselt zum Hauptmenue

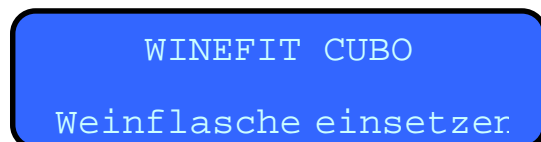





Der Vorgang ist nun abgeschlossen.

WARTUNG

WECHSELN DER GASKARTUSCHENDICHTUNG

Die Kartuschendichtung muss nach dem Gebrauch von ca. 50 Gaskartuschen gewechselt werden (siehe Kapitel ZÄHLER). Wir empfehlen, den Zustand der Dichtung bei jedem Wechsel der Kartusche zu überprüfen. Wenn Schnitte, Risse oder ungewöhnlicher Verschleiß sichtbar sind, ist die Dichtung sofort zu ersetzen.

Um die Gaskartuschendichtung zu ersetzen [GUAR0002], folgen Sie der Anleitung.

Schalten Sie **Winefit**     aus. Entfernen Sie die Abdeckung der Gaskartusche. Entfernen Sie die Kartusche. Schrauben Sie den Passzapfen [RACC0011] mit einem 4mm Schlitzschraubendreher heraus

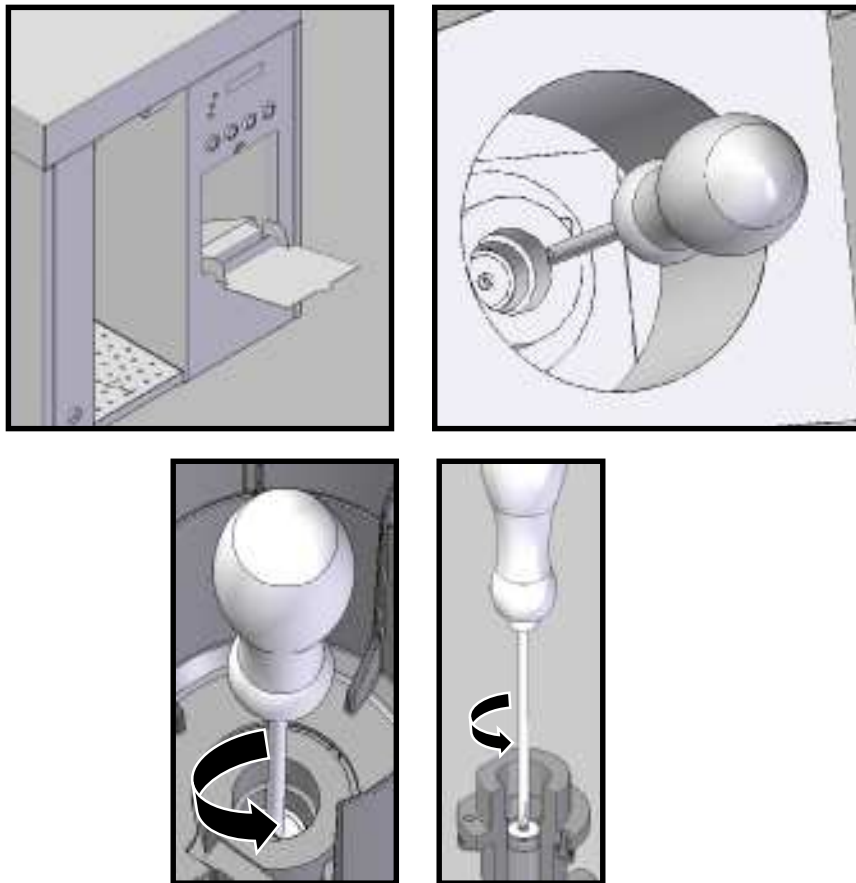

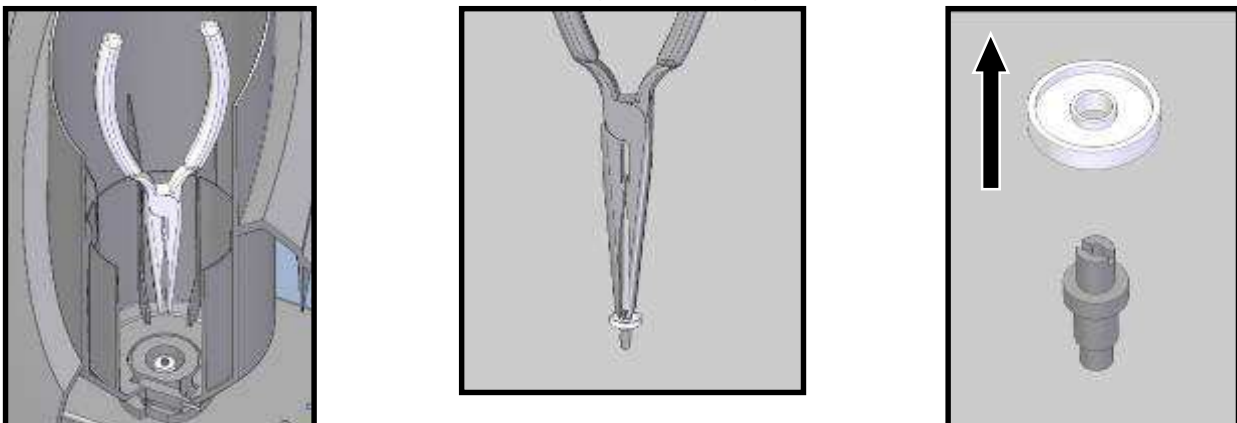

Nach dem Rausdrehen greifen Sie den Passzapfen [RACC0011] mit einer Spitzzange.

Entfernen Sie die verschlissene oder beschädigte Dichtung



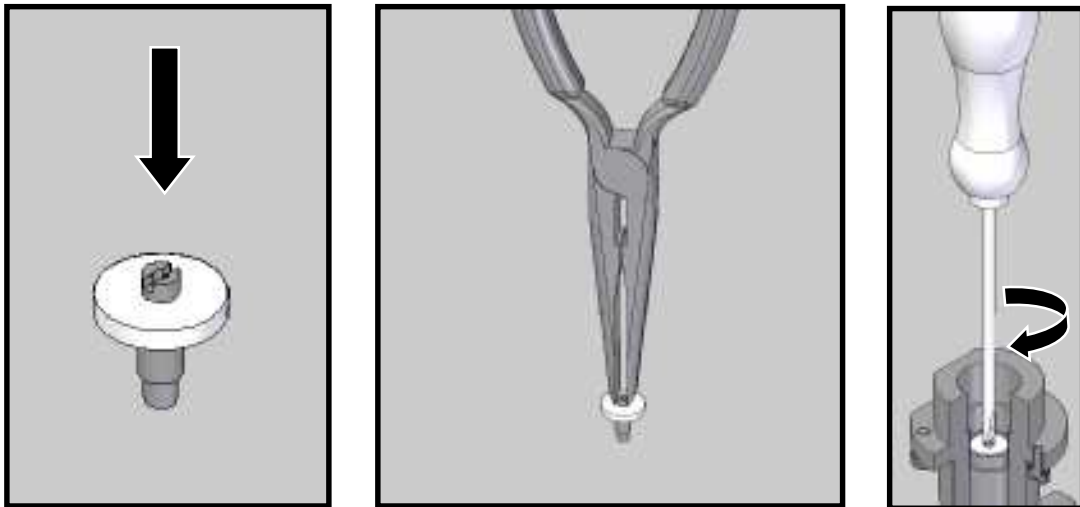

Setzen Sie eine neue Gaskartuschendichtung [GUAR0002] auf den Passzapfen [RAC0011], und setzen Sie den Passzapfen mit Dichtung mittels Spitzzange wieder ein. Schrauben Sie den Passzapfen mit einem 4mm Schlitzschraubendreher ein. **Schrauben Sie bis sich der Passzapfen nicht mehr drehen lässt.**



Schalten Sie **Winefit**   ein. Setzen Sie eine neue Gaskartusche ein und drehen Sie sie runter bis auf den Passzapfen; achten Sie darauf dies schnell und präzise zu tun.

HINWEIS ZUM RICHTIGEN EINSETZEN DER KARTUSCHE: Schrauben Sie die

Gaskartusche zügig so tief in den Schraubensitz, bis die rote LED   erlischt. Nach dem Erlöschen der roten LED drehen Sie bitte 1/8 Umdrehung weiter. **WARNUNG:** ein Drehen um mehr als 1/8 Umdrehung kann die Gaskartusche beschädigen.

Setzen Sie die Abdeckung der Gaskartusche wieder auf.

FEHLERSUCHE

ANZEIGE AUS

- S Prüfen Sie, ob das Netzkabel richtig an Steckdose und Gerät angeschlossen ist.
- S Prüfen Sie, ob der Hauptschalter auf "I" steht.
- S Überprüfen Sie die Sicherung. Wenn nötig, mit einer 2A Sicherung ersetzen.

ALARMMELDUNGEN

KARTUSCHE EINSETZEN

Diese Meldung wird angezeigt (rote LED leuchtet) wenn keine Gasflasche installiert ist oder wenn eine Gasflasche eingesetzt ist, aber nicht vollständig nach unten geschraubt wurde. Wenn die rote LED leuchtet während des Betriebs, ist die Gasflasche leer und muss durch eine volle Flasche ersetzt werden.

Dieses Gerät darf ausschließlich mit den vom Hersteller Winefit zugelassenen Gaskartuschen betrieben werden. Bei Verwendung anderer Gaskartuschen erlischt die Garantie und es besteht Verletzungsgefahr. Gaskartuschen können abhängig vom Verwendungszweck drei Arten von Treibgas enthalten. Die erhältlichen Gasfüllungen sind Stickstoff, Argon und ein Argon-Kohlendioxid Gemisch.

WEINFLASCHE EINSETZEN

Diese Meldung wird angezeigt (grüne LED leuchtet) wenn keine Weinflasche eingesetzt ist oder die Weinflasche falsch eingesetzt wurde. Die Folientastatur bleibt, solange diese Meldung angezeigt wird, deaktiviert.

LISTE DER ERSATZTEILE UND ZUBEHÖR

BESTELLNUMMERN UND KURZBESCHREIBUNG

- S **AK.10T4B** – Kit Plus 10 Auslaufventile & 4 Gaskartuschen
- S **AK.20T8B** – Kit Pro 20 Auslaufventile & 8 Gaskartuschen
- S **B.001** – Kit 1 Gaskartusche
- S **B.002** – Kit 2 Gaskartuschen
- S **B.004** – Kit 4 Gaskartuschen
- S **D.001** – Kit 1 Dekanter
- S **ELET0010** – Schuko Netzkabel
- S **ELET0012** – Schuko UL Netzkabel
- S **G.001** – Kit 10 Gaskartuschen Dichtungen
- S **GG.001** – Kit 1 Innenring & 1 Außenring
- S **GG.005** – Kit 5 Innenringe & 5 Außenringe
- S **GG.010** – Kit 10 Innenringe & 10 Außenringe
- S **GN.001** – Kit 1 USV 500 Va 230V-50/60Hz
- S **T.001** – Kit 1 Auslaufventil
- S **T.002** – Kit 2 Auslaufventile

NOTIZEN

DICHIARAZIONE DI CONFORMITÀ

EC STATEMENT OF COMPLIANCE / DECLARATION DE CONFORMITE CE / EG-KONFORMITÄTSEKTLÄRUNG
DECLARACIÓN DE CONFORMIDAD CE / DECLARAÇÃO DE CONFORMIDADE CE

Fabbricante:

(Producer / Producteur / Hersteller / Fabricante / O Fabricante)

WINEFIT S.r.l.

Indirizzo:

(Address / Adresse / Anschrift / Dirección / Endereço)

**Via Luigi Longo, 21-23
50019 SESTO FIORENTINO (FI)**

Dichiara che l'apparecchiatura:

Hereby states that the device known as :
Déclare que l'appareil :
Erklärt, daß das nachfolgend aufgeführte Gerät :
Declara que el aparato :
Declara que o equipamento :

MODELLO-TIPO:

(MODEL-TYPE / MODÈLE-TYPE / MODELL-TYP / MODELO-TIPO / MODELO-TIPO)

WINEFIT CUBO

MATRICOLA:

(SERIAL NUMBER / N° DE SÉRIE / SERIEN NUMMER / NÚM. DE SERIE / N° DI SÉRIE)

.....

ANNO DI COSTRUZIONE:

(YEAR OF PRODUCTION / ANNÉE DE PRODUCTION / PRODUKTIONSJAHR / AÑO DE PRODUCCIÓN / ANO DE PRODUÇÃO)

.....

è conforme a tutte le disposizioni pertinenti delle seguenti direttive comunitarie:

2006/95/CE, 2004/108/CE

meets the requirements set by the following EEC Directives: Directive 2006/95/CE, 2004/108/CE
est conforme aux Directives CE suivantes: Directive 2006/95/CE, 2004/108/CE
entspricht das Gerät den folgenden EG-Richtlinien: EG Richtlinie 2006/95/CE, 2004/108/CE
responde a las siguientes directivas CE: Directiva 2006/95/CE, 2004/108/CE
está em conformidade com as seguintes directivas CE: Directiva 2006/95/CE, 2004/108/CE

e alle seguenti norme armonizzate, norme e/o specifiche tecniche applicate:

The following national standards and technical specifications, conforming to EEC Harmonized Regulations, were followed:
Les normes nationales transposant les normes harmonisées CE qui ont été appliquées sont les suivantes:
Folgende nationale Normen wurden angewandt, die den vereinheitlichten EG-Normen entsprechen:
Se han aplicado las siguientes normas nacionales que reflejan las normas armonizadas CE:
Foram aplicadas as seguintes Normas Nacionais, que transpõem as Normas Harmonizadas CE:

CEI EN 55014-1
CEI EN 55014-2
CEI EN 55014-2/A1
CEI EN 55014-2/IS1
CEI EN 55014-2/A2
CEI EN 61000-3-2
CEI EN 61000-3-3
CEI EN 61000-3-3/A1
CEI EN 61000-3-3/A2/IS1
CEI EN 60335-1

Sesto Fiorentino,/...../.....

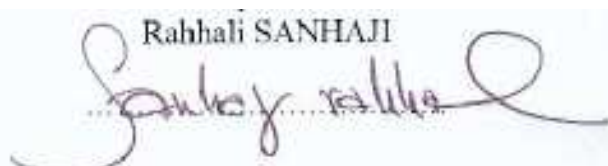
Rahhali SANHAJI



Winefit srl

Sede: Via Vittorio Emanuele 33/1 - 50141 Calenzano - Firenze - Italia
Stabilimento e Uffici: Via Luigi Longo 21 - 50119 Sesto Fiorentino - Firenze - Italia
Tel. 055 0988077 - Fax 055 0988076
www.winefit.com - info@winefit.com